

Écrous à sertir RIVKLE® Standard

Inox | Tête plate | Cylindrique moleté | Cylindrique | Ouvert

Note: Un RIVKLE® en acier inoxydable pour une résistance à la corrosion optimale | Taraudage tolérance 6H selon ISO 68-1

Les informations techniques se trouvent à la dernière page.



Diamètre (d)	Code article	Diamètre de perçage d dimension nominale	B	E dimension nominale	L ₂	e		Longueur (l) dimension nominale	S
						min.	max.		
M 3	23306030015	5	7	1	5,9	0,7	1,5	9,3	S = 2,4 - e
	23306030025		7		5,9	1,5	2,5	10,4	S = 3,5 - e
	23306030032		7		5,9	2,0	3,2	11,0	S = 4,4 - e
M 4	23306040042	6	8	1	6,0	2,5	4,2	12,4	S = 4,7 - e
	23306040230		8		6,5	0,7	3,0	11,9	S = 4,0 - e
M 5	23306050045	7	9	1	7,8	2,5	4,5	14,9	S = 5,4 - e
	23306050233		9		7,2	0,7	3,3	12,7	S = 5,3 - e
M 6	23306060045	9	11	1,5	8,6	3,0	4,5	16,4	S = 6,3 - e
	23306060060		11		8,6	4,5	6,0	18,2	S = 7,9 - e
	23306060233		12		8,6	0,7	3,3	15,2	S = 5,7 - e
M 8	23306080060	11	14	1,5	10,6	4,5	6,0	20,0	S = 7,9 - e
	23306080233		14		9,5	0,7	3,3	16,9	S = 6,5 - e
	23306080255		14		9,5	3,0	5,5	19,0	S = 8,5 - e
M 10	23306100015	13	16	2	13,9	0,8	1,5	19,8	S = 3,9 - e
	23306100030		16		13,9	1,5	3,0	21,4	S = 5,5 - e
	23306100045		16		13,9	3,0	4,5	23,0	S = 7,1 - e
	23306100060		16		13,9	4,5	6,0	24,6	S = 8,7 - e
M 12	23306120015	16	20	2	17,2	0,8	1,5	23,0	S = 3,8 - e
	23306120030		20		17,2	1,5	3,0	24,6	S = 5,4 - e
	23306120045		20		17,2	3,0	4,5	26,2	S = 7,0 - e
	23306120060		20		17,2	4,5	6,0	27,8	S = 8,6 - e

Toutes les informations techniques sont données en millimètres



Bollhoff Otau SAS

Z.I de l'Albanne, Rue Archimède · BP68, 73490 La Ravoire · Tel. : +33 4 799670-00 · eshop_fr@bollhoff.com · eshop.boellhoff.fr

Ce document est généré automatiquement sous réserve de modifications techniques. La transmission ainsi que la reproduction de ce document, l'utilisation et la divulgation de son contenu sont interdites sauf autorisation explicite.



Diamètre de la tête
Longueur totale
Dimension du taraudage



Plage de sertissage

Définit l'épaisseur totale à sertir de l'application (même si elle se compose de plus d'une couche)



Forme et dimensions du logement

Si rond → diamètre
 Si hexagonal → côté sur plats

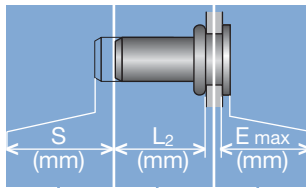

Dépassement de la tête après pose

Variable en fonction de l'application (effort de sertissage, matériau support, etc.)

Encombrement après pose

Définit le jeu nécessaire sur le côté aveugle (ne peut pas être utilisé pour le contrôle de la qualité)

Course de sertissage

Différence entre la longueur totale avant et après pose

Ecrou RIVKLE®

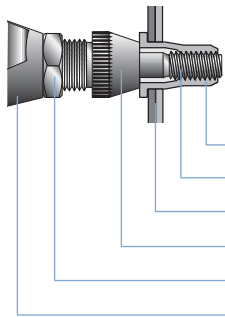

Goujon RIVKLE®

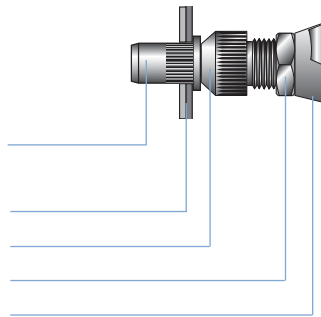

- RIVKLE®
- Tige de traction*
- Pièce clients
- Enclume*
- Contre-écrou
- Outil de pose

*conformément au RIVKLE® choisi

Toutes les informations techniques sont données en millimètres



Bollhoff Otolu SAS

Z.I de l'Albanne, Rue Archimède · BP68, 73490 La Ravoire · Tel. : +33 4 799670-00 · eshop_fr@bollhoff.com · eshop.boellhoff.fr

Ce document est généré automatiquement sous réserve de modifications techniques. La transmission ainsi que la reproduction de ce document, l'utilisation et la divulgation de son contenu sont interdites sauf autorisation explicite.